

 **IMMERGAS**



VICTRIX HYBRID

Pompa di calore ibrida

THE HYBRID CHANGE
Cambiare è la vera opportunità



TUTTI I VANTAGGI DA PRENDERE AL VOLO

Dai grandi impianti alle semplici sostituzioni.

Impianti ibridi, soluzioni in sola pompa di calore con fotovoltaico o semplici sostituzioni: i vantaggi per chi collabora con Immergas oggi sono insuperabili. Con detrazioni, sconti, rate e garanzie non si erano mai viste tante opportunità.



**SCONTO
IN FATTURA**

Risparmio immediato

Gli incentivi statali diventano sconti immediati e permettono di **recuperare subito l'importo dei bonus fiscali**, senza i tempi della detrazione (5 o 10 anni). Lo Sconto in Fattura può essere applicato dagli installatori qualificati Immergas.

110%

Detrazioni fiscali

Bonus Casa, Ecobonus e Superbonus. I **vantaggi fiscali dal 50% al 110%** consentono investimenti più consistenti per sostituire vecchi impianti di riscaldamento o climatizzazione.

Garanzia completa

I vantaggi dei sistemi ibridi e in sola pompa di calore con la garanzia **Formula Comfort Hybrid**, il programma di manutenzione più completo della **durata di 5 anni**. Basta contattare un Centro Assistenza Autorizzato Immergas aderente all'iniziativa in occasione della verifica iniziale gratuita.

**COMODO
SICURO
A RATE**

Rate comode

Il finanziamento **Immergas - Deutsche Bank Easy**

è flessibile, chiaro e competitivo: permette **fino a 60 rate** anche per accessori e manodopera. Il servizio è riservato agli installatori convenzionati e si abbina allo Sconto in Fattura.



VICTRIX HYBRID

Pompa di calore e condensazione, più efficienza, più risparmio e meno CO₂

Da Change a Chance. Basta poco per **trasformare il cambiamento in un'opportunità** e in una chance di migliorare comfort, impianti, risparmio e livello di emissioni nocive.

VICTRIX HYBRID **sostituisce i generatori obsoleti** con un salto in avanti per tecnologia e risparmio rispetto a una caldaia a condensazione. La pompa di calore ibrida ha un'unità esterna monoblocco da 4 kW, con **gas refrigerante R32: il più ecologico.**

L'unità interna a condensazione offre 28 kW in sanitario e 24 kW in riscaldamento. **I due generatori sono collegati in serie e assicurano più efficienza, oltre a un notevole risparmio energetico,** perché la possibilità di un loro funzionamento contemporaneo aumenta molto il numero di ore in cui la pompa di calore è attiva nel periodo di riscaldamento.

VICTRIX HYBRID è **flessibile nell'installazione** e occupa spazi contenuti, l'unità interna si può installare all'interno, all'esterno in luogo parzialmente protetto e ad incasso.

Oltre a VICTRIX HYBRID in versione istantanea per riscaldamento e produzione acqua calda sanitaria, è disponibile VICTRIX HYBRID PLUS per solo riscaldamento abbinabile al bollitore sanitario optional. Il pannello di controllo è di serie e completa la nuova proposta plug & play di Immergas.



Ideale nella sostituzione

*Per impianti esistenti
con radiatori*

*Sostituisce caldaie allacciate
a canne collettive*

*Pannello di controllo
di serie*



NON SOLO PER LA SOSTITUZIONE

Con VICTRIX HYBRID si possono **riscaldare con efficienza anche gli impianti a radiatori**. L'acqua calda sanitaria viene prodotta in modo istantaneo o si accumula in un bollitore separato nella versione PLUS. La pompa di calore ibrida VICTRIX HYBRID è ottima anche nelle nuove abitazioni per separare il raffrescamento estivo con un sistema a espansione diretta.

IMPATTO AMBIENTALE RIDOTTO

Il gas refrigerante R32 è a basso GWP e l'unità interna a condensazione di VICTRIX HYBRID è in **Classe ecologica 6** (UNI 297 e 483): la migliore per ridotte emissioni di ossidi di azoto (NOx). Sostituire un vecchio generatore convenzionale con uno ibrido **può ridurre fino al 50% le emissioni di CO₂**. Il risultato è notevole ed è confermato dallo studio sulle emissioni di una caldaia con 20 anni di vita rispetto a una pompa di calore ibrida, realizzato del Dipartimento di Ingegneria dell'Energia, dei Sistemi, del Territorio e delle Costruzioni (DESTEC) dell'**Università di Pisa**.

FACILE DA INSTALLARE

Per installare VICTRIX HYBRID **non occorre la certificazione F-GAS**. L'unità interna può essere collocata a incasso con OMNI CONTAINER e l'apposito kit portello o collocata all'esterno in luogo parzialmente protetto. Bastano 20 litri di acqua nell'impianto per non installare accumuli inerziali.



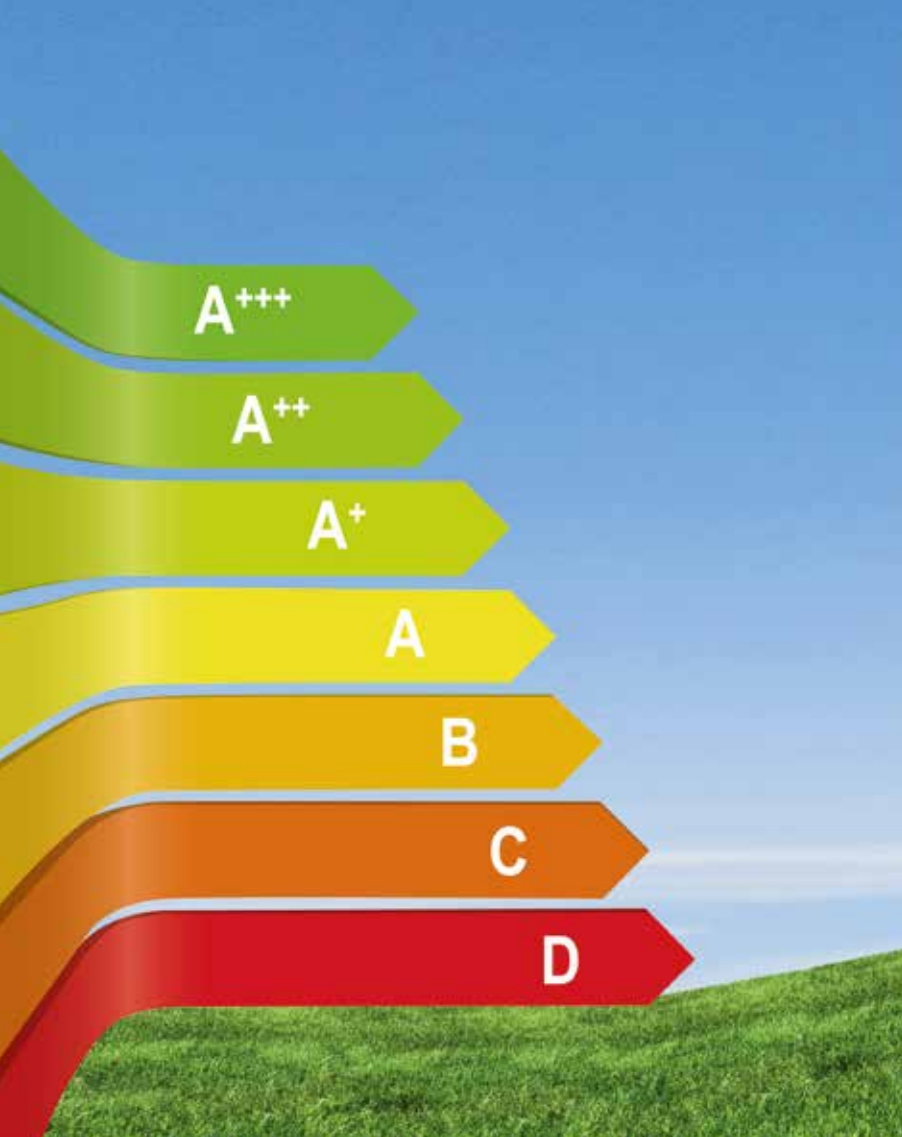

Uso di fonti rinnovabili



Meno consumi energetici



Più valore agli immobili

IBRIDO IN SOSTITUZIONE: ECCO PERCHÉ CONVIENE

Risparmio, incentivi, facilità d'installazione... I vantaggi di un sistema ibrido sono tanti anche per gli impianti esistenti. Questi sono i principali.

MENO COSTI DI GESTIONE

VICTRIX HYBRID è la soluzione ideale per sostituire vecchie caldaie a gas mantenendo l'impianto esistente a radiatori. L'elevato risparmio nei costi di gestione, grazie ad una **efficienza stagionale superiore del 35% rispetto a una caldaia**, è dovuto al fatto che per la maggior parte del periodo di riscaldamento il fabbisogno è certamente soddisfatto dalla pompa di calore.

UN INVESTIMENTO CHE RENDE

VICTRIX HYBRID, oltre ad avere il vantaggio di una installazione semplice e non invasiva, è caratterizzata da **ridotti tempi di rientro dell'investimento: 4 - 5 anni!**

PIÙ VALORE AGLI IMMOBILI

Gli impianti ibridi migliorano la classe energetica del sistema edificio/impianto e aumentano il valore al m² dell'abitazione: **un investimento che rende subito.**

INCENTIVI E OPPORTUNITÀ

Analogamente a una caldaia a condensazione, VICTRIX HYBRID può beneficiare della detrazione **Ecobonus** (ex Detrazione Irpef 65%) prevista per la riqualificazione energetica degli edifici e/o per l'efficientamento energetico, oppure in alternativa anche delle agevolazioni del **Conto Termico 2.0**.

Da luglio 2020, oltre ai vantaggi appena descritti, la sostituzione di un vecchio impianto di climatizzazione invernale con una pompa di calore ibrida come VICTRIX HYBRID può usufruire* della **DETRAZIONE 110%**.

* Verifica le Linee Guida dell'Agenzia delle Entrate e i requisiti tecnici specifici degli interventi individuati dal DL Rilancio n. 34/2020 e s.m.i.; in alternativa, per approfondimenti, scrivi a consulenza@immergas.com





UNITÀ INTERNA

Modulo a condensazione in acciaio Inox ad elevata portata d'acqua

Vaso espansione impianto 8 litri

Circolatore impianto da 7 m c.a. associato al funzionamento dell'**unità interna a condensazione** e della pompa di calore. **Iraulicamente i due generatori vengono connessi in serie**

Elettronica predisposta per gestire impianti suddivisi in più zone: il contatto TA può essere utilizzato sia per collegare TA on-off sia i DIM (disgiuntori idrici multimpianto)

Gruppo di allacciamento e carter inferiore di serie

Pannello controllo di serie

Classe 6 NOx



UNITÀ MOTOCONDENSANTE ESTERNA

Compressore ermetico tipo Swing

Gas refrigerante R32 precaricato

Scambiatore R32 - acqua

Valvola termostatica antigelo di serie (apertura a 3-4 °C)

Rubinetti d'intercettazione di serie

Filtro lato acqua già montato di serie (all'interno sul ritorno impianto)

Batteria alettata di scambio con l'aria esterna (con singolo ventilatore)

Valvola di laminazione elettronica

Valvola di sicurezza acqua 3 bar

Installazione all'esterno, anche a cielo aperto

Piedini antivibranti di serie



INSTALLAZIONE PER INTERNO E PER ESTERNO

La gamma è omologata per funzionamento all'esterno dell'abitazione purché sia parzialmente protetta dagli agenti atmosferici; il grado di protezione elettrica è IPX5D. È disponibile un kit resistenza elettrica per unità interna per aumentarne la protezione antigelo da -5 °C a -15 °C (cod. 3.017324).

Il kit di copertura superiore per installazione in luoghi parzialmente protetti è optional (cod. 3.027263).

INSTALLAZIONE A INCASSO

L'installazione da incasso permette di posizionare l'unità interna a condensazione all'esterno in una nicchia e di recuperare quindi spazio abitativo.

Il **telaio OMNI CONTAINER, cod. 3.016991**, può essere fornito e messo in opera precedentemente rispetto all'unità interna a condensazione. È inoltre necessario applicare il kit portello OMNI CONTAINER cod. 3.026851 comprensivo di staffa di sostegno.

GRUPPI DI ALLACCIAMENTO OPTIONAL PER INSTALLAZIONE A INCASSO

Versione istantanea:

- gruppo di allacciamento anteriore
cod. 3.025396
- gruppo di allacciamento posteriore
cod. 3.025382

Versione PLUS:

- gruppo di allacciamento anteriore
cod. 3.025409
- gruppo di allacciamento posteriore
cod. 3.025398

SUPERBONUS 110%

RIQUALIFICARE CASA: CON IL SUPERBONUS UNA GRANDE OPPORTUNITÀ

Questo è il momento di accedere al SUPERBONUS 110%, un **nuovo incentivo molto remunerativo e con ripartizione della detrazione in soli 5 anni**.

Sia nel caso di edifici unifamiliari che in unità immobiliari termo-autonome situate all'interno di condomini che stanno programmando un intervento con Ecobonus 110%, è assai vantaggiosa la **sostituzione dell'impianto di climatizzazione invernale con un sistema ibrido come VICTRIX HYBRID**.

La **soluzione "factory made" di Immergas** si dimostra un ottimo investimento e una soluzione vincente per raggiungere il **doppio salto di classe energetica** come intervento "trainato" (ad esempio abbinato ad un cappotto termico) anche nel caso di riqualificazioni su condomini esistenti.

Infatti, il parco edilizio italiano è costituito in larga parte da condomini costruiti circa 20 anni fa con caldaie tradizionali installate ad incasso e con evacuazione fumi su canne fumarie singole.

Questi sono casi ideali in cui installare VICTRIX HYBRID "a scomparsa" ad incasso, mantenendo lo stesso impianto e sfruttando il **vantaggio dello scarico a parete dei fumi** (rif. D.Lgs.102/2014), dando così una soluzione poco impattante dal punto di vista estetico e di semplice realizzazione rispetto al recupero di sistemi fumari esistenti per lo scarico a tetto, oltre che un evidente risparmio energetico per il cliente.

VICTRIX HYBRID PLUS con BASIC MAGIS PRO

Soluzione da incasso per impianti monozona e bollitore sanitario da 160 litri



Una nuova e ulteriore possibilità di installazione ad incasso di VICTRIX HYBRID PLUS, all'interno del telaio SOLAR CONTAINER, consiste nell'applicazione pensata per appartamenti di piccole e medie dimensioni, mono-zona e mono-temperatura. Tutta la gestione elettronica del sistema è svolta dal pannello di controllo fornito di serie con VICTRIX HYBRID PLUS.

COMPONENTI NECESSARI

CONTENITORE DI INSTALLAZIONE

A seconda dell'esigenza installativa, è possibile scegliere fra:

- SOLAR CONTAINER (cod. 3.020166) per installazione ad incasso
- DOMUS CONTAINER (cod. 3.022167) per installazione all'interno degli ambienti

BASIC MAGIS PRO (cod. 3.029721)

Composto da:

- bollitore sanitario in acciaio Inox a doppio serpentino da 160 litri in classe C
 - gruppo idraulico costituito da vaso di espansione sanitario da 8 litri, valvola sicurezza 8 bar sanitaria, valvola miscelatrice termostatica e tubazioni di collegamento diretto all'impianto
 - raccorderia idraulica e gas R32 staffa di sostegno modulo idronico e sonda boiler
- Tutti i componenti sono coibentati.

KIT AGGIUNTIVO PER ABBINAMENTO VICTRIX HYBRID PLUS A BASIC MAGIS PRO (cod. 3.030889)

Composto da:

- staffa di sostegno unità interna
- tubazioni di collegamento e raccorderia idraulica

ULTERIORI OPTIONAL ABBINABILI

Kit accumulo inerziale da 15 litri (codice 3.029928)

Possibilità di inserimento all'interno del SOLAR CONTAINER, nella parte inferiore del telaio lato vaso di espansione

Kit abbinamento solare termico (codice 3.024719)

Composto da scambiatore a piastre, gruppo solare di circolazione singolo (con circolatore a basso consumo), centralina solare, tubi di collegamento, rubinetti intercettazione, vaso di espansione solare da 12 litri, sonde di temperatura (per bollitore e collettore solare).

Per i collettori solari e relativi accessori vedere il catalogo solare.



Legenda

- | | |
|---|---|
| 1 | VICTRIX HYBRID (unità interna) |
| 2 | VICTRIX HYBRID (unità esterna) |
| 3 | Pannello di controllo (fornito di serie) |
| 4 | Rubinetto intercettazione mandata da P.d.C. |
| 5 | Rubinetto intercettazione ritorno a P.d.C. |

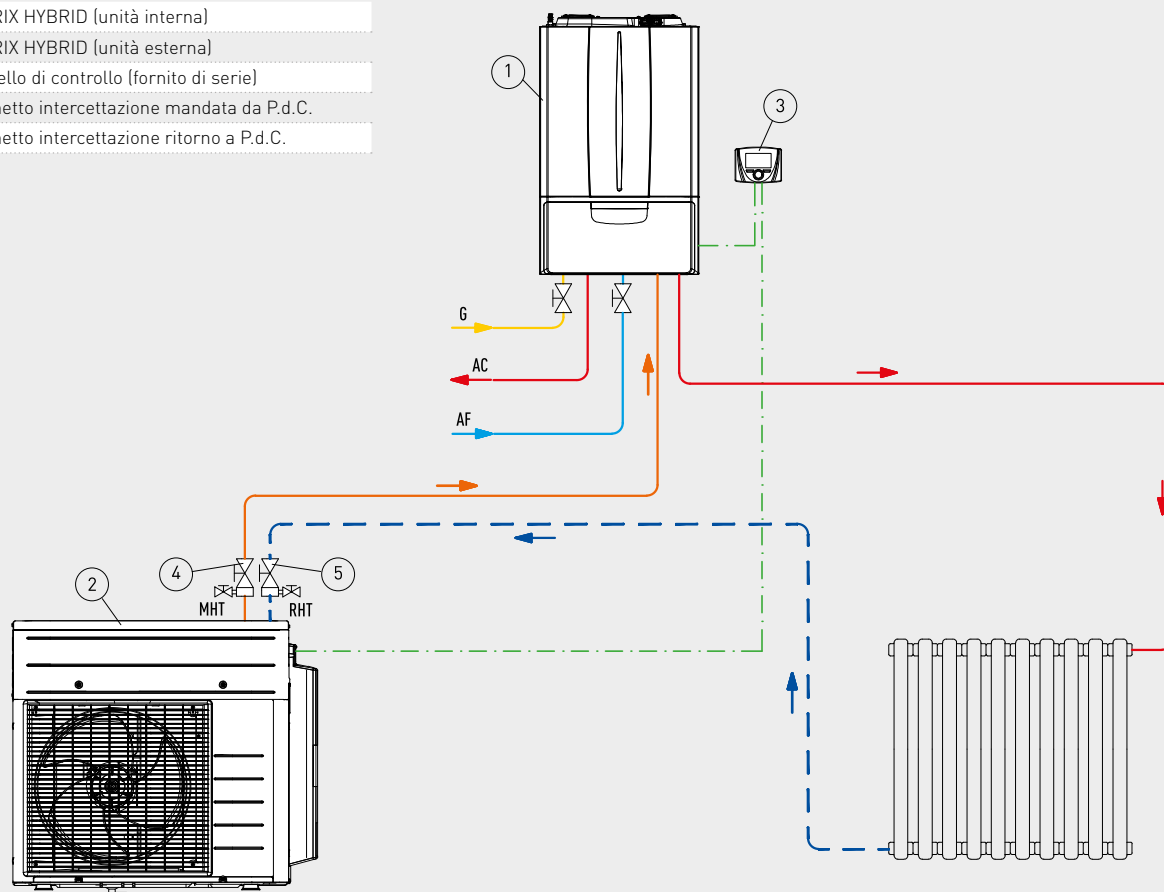

ESEMPIO DI CONFIGURAZIONE PER VICTRIX HYBRID IN SOSTITUZIONE SU UN IMPIANTO ESISTENTE

VICTRIX HYBRID grazie ai due generatori collegati idraulicamente in serie assolve alle funzioni di riscaldamento ambiente e produzione di acqua calda sanitaria.

Funzionamento riscaldamento ambiente

L'elettronica intelligente di VICTRIX HYBRID permette di scegliere tra due opzioni:

- MANUALE: nel menù del pannello di controllo viene impostata una temperatura esterna di commutazione tra unità a condensazione e pompa di calore. I due generatori possono anche lavorare in serie e contemporaneamente.
- AUTOMATICA: nel menù del pannello di controllo vengono inseriti i costi di energia elettrica e gas attraverso il quale l'elettronica calcola il COP di convenienza che determina, in base alla temperatura esterna, l'attivazione di uno o di entrambi i generatori.

In entrambi i casi con un set di mandata superiore a 55 °C funziona solo l'unità a condensazione.

Funzionamento acqua calda sanitaria

Con VICTRIX HYBRID istantanea sarà l'unità interna a provvedere al riscaldamento dell'acqua calda sanitaria.

N.B.: l'inserimento e il dimensionamento di un accumulo inerziale spesso non è necessario visto che il contenuto minimo di acqua dell'impianto per il corretto funzionamento è di 20 litri.

Nota tecnica: occorre avere un anello sempre aperto sull'impianto per consentire alla PdC di effettuare la funzione antigelo (con ripartenza del circolatore, inserito nell'unità a condensazione).



Legenda

1	VICTRIX HYBRID PLUS (unità interna)
2	VICTRIX HYBRID PLUS (unità esterna)
3	Pannello di controllo (fornito di serie)
4	Rubinetto intercettazione mandata da PdC
5	Rubinetto intercettazione ritorno a P.d.C.
6	Valvola unidirezionale (non fornita da prevedere)
7	Unità bollitore
8	Sonda NTC unità bollitore
9	Gruppo di sicurezza ingresso sanitario (non fornito)

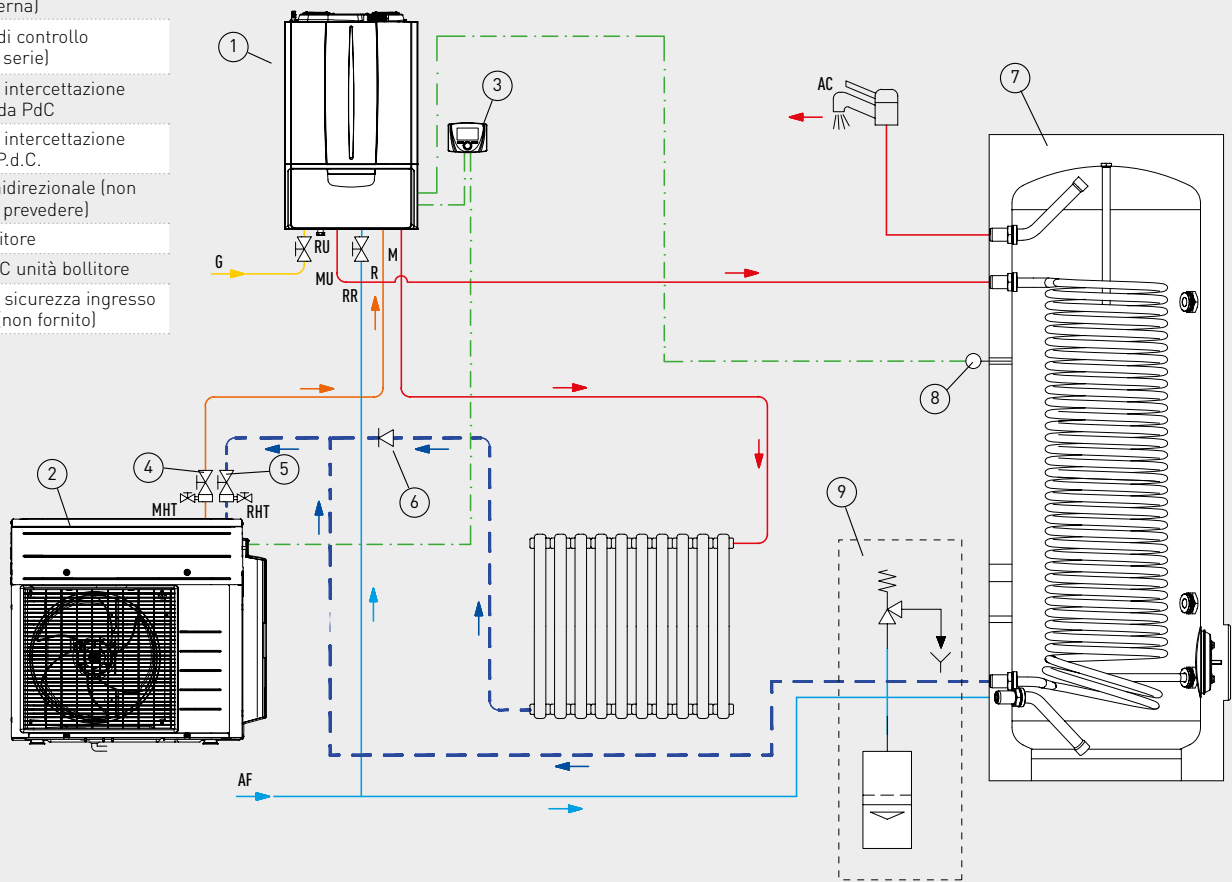

ESEMPIO DI CONFIGURAZIONE PER VICTRIX HYBRID PLUS IN SOSTITUZIONE SU UN IMPIANTO ESISTENTE A RADIATORI E UNITÀ BOLLITORE

VICTRIX HYBRID PLUS grazie ai due generatori collegati idraulicamente in serie assolve alle funzioni di riscaldamento ambiente e produzione di acqua calda sanitaria tramite bollitore separato.

Funzionamento riscaldamento ambiente

L'elettronica intelligente di VICTRIX HYBRID PLUS permette di scegliere tra le due opzioni MANUALE e AUTOMATICA con la stessa logica utilizzata nella versione istantanea. Vedi pag. 10 per il dettaglio.

Funzionamento acqua calda sanitaria

Con VICTRIX HYBRID PLUS a seguito di una richiesta in sanitario il sistema commuta con precedenza in tale servizio; in questo caso non si ha mai il funzionamento contemporaneo dei due generatori.

Se le condizioni (temperatura esterna e set-point) consentono di soddisfare la richiesta ACS con la Pompa di calore, l'unità a condensazione rimane spenta; se nel tempo di attivazione (impostabile nello specifico menù dei parametri) non si raggiunge la temperatura impostata, si attiva l'unità interna e viene spenta quella esterna.

Se le condizioni invece non consentono di soddisfare la richiesta con la pompa di calore, si attiva l'unità a condensazione e viene spenta l'unità esterna.

L'unità interna a condensazione viene attivata anche per soddisfare la funzione antilegionella.

N.B.: l'inserimento e il dimensionamento di un accumulo inerziale spesso non è necessario visto che il contenuto minimo di acqua dell'impianto per il corretto funzionamento è di 20 litri.

Nota tecnica: occorre avere un anello sempre aperto sull'impianto per consentire alla PdC di effettuare la funzione antigelo (con ripartenza del circolatore, inserito nell'unità a condensazione).



Caratteristiche tecniche	Unità di misura	VICTRIX HYBRID	VICTRIX HYBRID PLUS
Codice pompa di calore ibrida metano Codice pompa di calore ibrida GPL		3.030698 3.030698GPL	3.030699 3.030699GPL
Classe energetica in riscaldamento a 55 °C		A++	A++
Classe energetica in riscaldamento a 35 °C		A++	A++
Classe energetica in sanitario/Taglia		A/XL	-
Carica fluido refrigerante (R32)	kg	0,56	0,56
Potenza nominale in riscaldamento con acqua imp. a 35 °C/Aria 7 °C	kW	3,98	3,98
Potenza nominale in riscaldamento con acqua imp. a 45 °C/Aria 7 °C	kW	3,80	3,80
Potenza nominale in riscaldamento con acqua imp. a 55 °C/Aria 7 °C	kW	3,32	3,32
Potenza nominale in riscaldamento con acqua imp. a 35 °C/Aria 2 °C	kW	2,97	2,97
Potenza nominale in riscaldamento con acqua imp. a 35 °C/Aria -7 °C	kW	3,53	3,53
COP nominale riscaldamento con acqua imp. a 35 °C/Aria 7 °C		4,55	4,55
COP nominale riscaldamento con acqua imp. a 45 °C/Aria 7 °C		3,30	3,30
COP nominale riscaldamento con acqua imp. a 55 °C/Aria 7 °C		2,50	2,50
COP nominale riscaldamento con acqua imp. a 35 °C/Aria 2 °C		3,78	3,78
COP nominale riscaldamento con acqua imp. a 35 °C/Aria -7 °C		2,70	2,70
Range temperatura di mandata riscaldamento	°C	25 ÷ 55	25 ÷ 55
Limiti di temperatura esterna per il funzionamento (sanitario)	°C	- 15 ÷ 25 (35)	- 15 ÷ 25 (35)
Grado di protezione	IP	X4D	X4D
Livello di potenza sonora riscaldamento	dB(A)	59	59
Alimentazione	V/Hz	230/50	230/50
Potenza elettrica massima assorbita	W	2.600	2.600
Peso unità esterna	kg	45	45
DATI RIFERITI ALL'UNITÀ INTERNA A CONDENSAZIONE			
Codice dima		2.016866	2.016866
Potenza termica utile massima in sanitario	kW	28,3	28,3
Potenza termica utile massima in riscaldamento	kW	24,1	24,1
Potenza termica utile minima	kW	4,3	4,3
Rendimento termico utile al 100% Pn (80 / 60 °C)	%	97,8	97,8
Rendimento termico utile al 30% del carico nom. (80 / 60 °C)	%	102,3	102,3
Rendimento termico utile al 100% Pn (40 / 30 °C)	%	108,2	108,2
Rendimento termico utile al 30% del carico nom. (40 / 30 °C)	%	108,3	108,3
Portata specifica in servizio continuo di acqua sanitaria (Δt 30 °C)	l/min	13,7	abbinabile a UB separata
Classe NOx		6	6
Capacità vaso d'espansione nominale (reale)	l	8 (5,8)	8 (5,8)
Prevalenza disponibile aspirazione/scarico (portata min-max)	Pa	2 - 240	2 - 240
Pressione max d'esercizio circuito idronico bar		3	3
Contenuto d'acqua	l	2,2	1,8
Peso a vuoto	kg	33,6	32,0

N.B. per i dati tecnici completi si rimanda al sito immergas.com o alla documentazione a corredo del prodotto (Libretto Istruzioni).



VICTRIX HYBRID

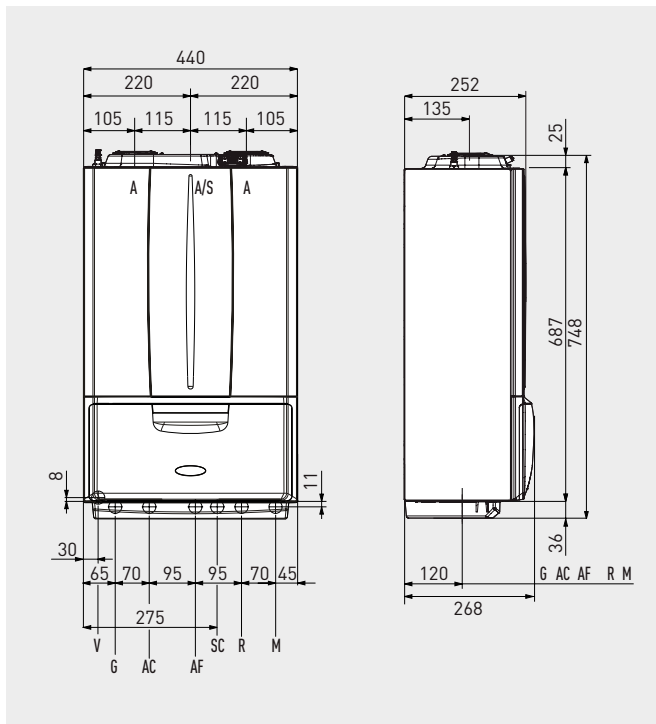

Legenda

- V Allacciamento elettrico
- G Alimentazione gas
- AC Uscita acqua calda sanitaria
- AF Entrata acqua sanitaria
- SC Scarico condensa (diametro interno minimo Ø 13 mm)
- M Mandata impianto
- R Ritorno impianto
- A/S Aspirazione/scarico
- A Aspirazione
- S Scarico fumi

Attacchi

Gas	Acqua sanitaria		Impianto		
	G	AC	AF	R	M
3/4"	1/2"	1/2"	3/4"	3/4"	

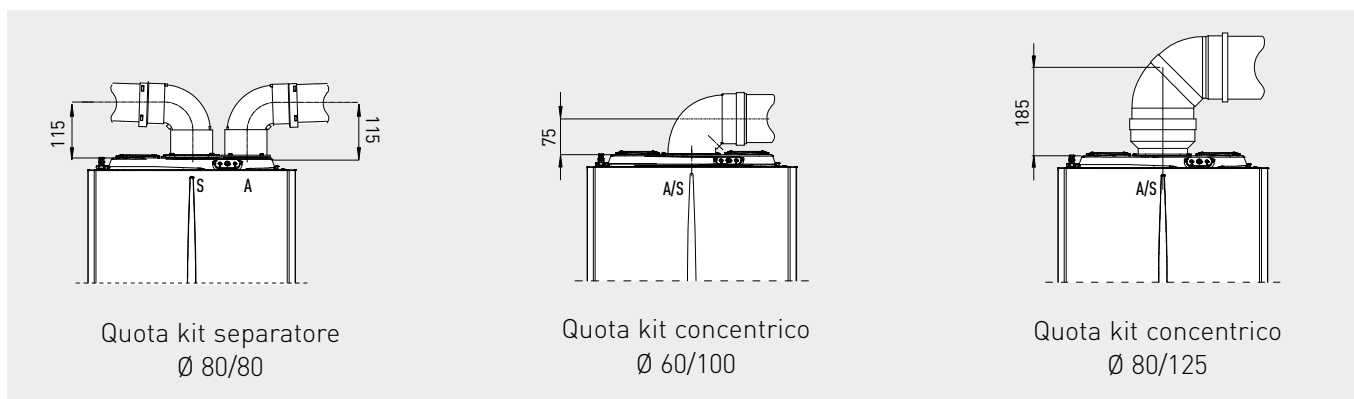

Pulizia degli impianti. L'acqua degli impianti termici deve essere opportunamente trattata - norma UNI 8065 - per assicurare il corretto funzionamento del generatore ed evitare quindi intasamenti (rif. D.I. 26/06/15) - rif. libretto istruzioni dell'apparecchio.

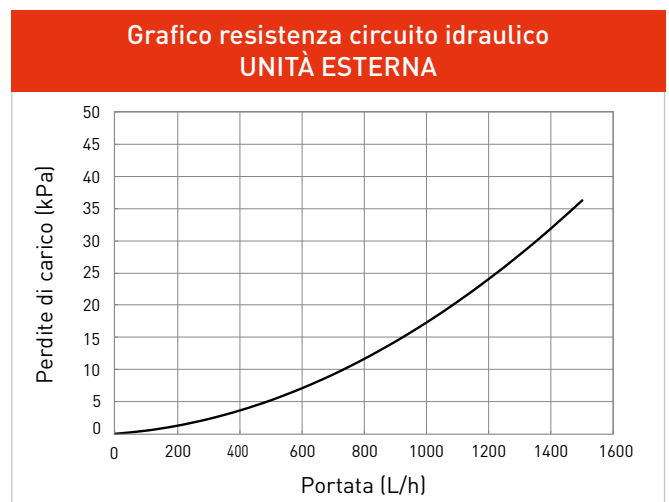
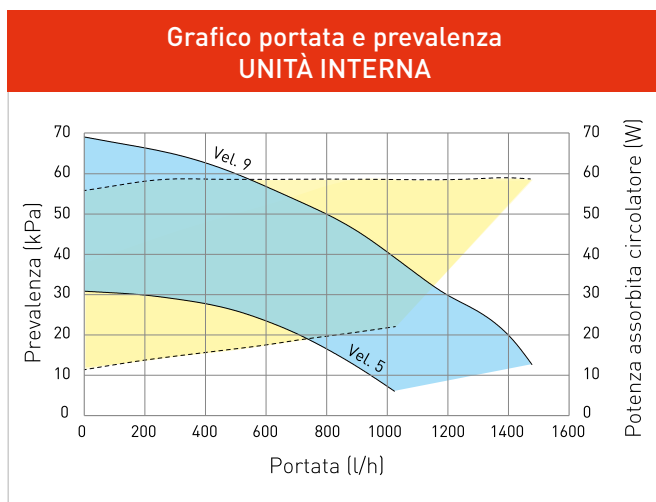

Legenda

- Prevalenza disponibile all'impianto
- Potenza assorbita dal circolatore (area tratteggiata)

Le VICTRIX HYBRID devono essere installate mantenendo il by-pass chiuso.



VICTRIX HYBRID PLUS

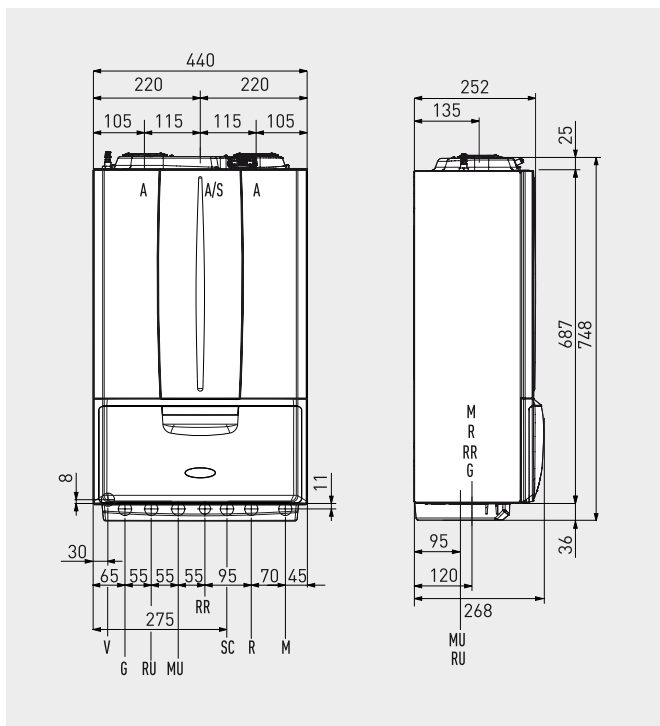

Legenda

V	Allacciamento elettrico
G	Alimentazione gas
RU	Ritorno unità bollitore (non utilizzato)
MU	Mandata unità bollitore
RR	Riempimento impianto
SC	Scarico condensa (diametro interno minimo Ø 13 mm)
R	Ritorno impianto
M	Mandata impianto
A/S	Aspirazione/scarico
A	Aspirazione
S	Scarico fumi

Attacchi

Gas	Acqua sanitaria	Impianto		
G	MU - RU	RR	R	M
3/4"	3/4"	1/2"	3/4"	3/4"

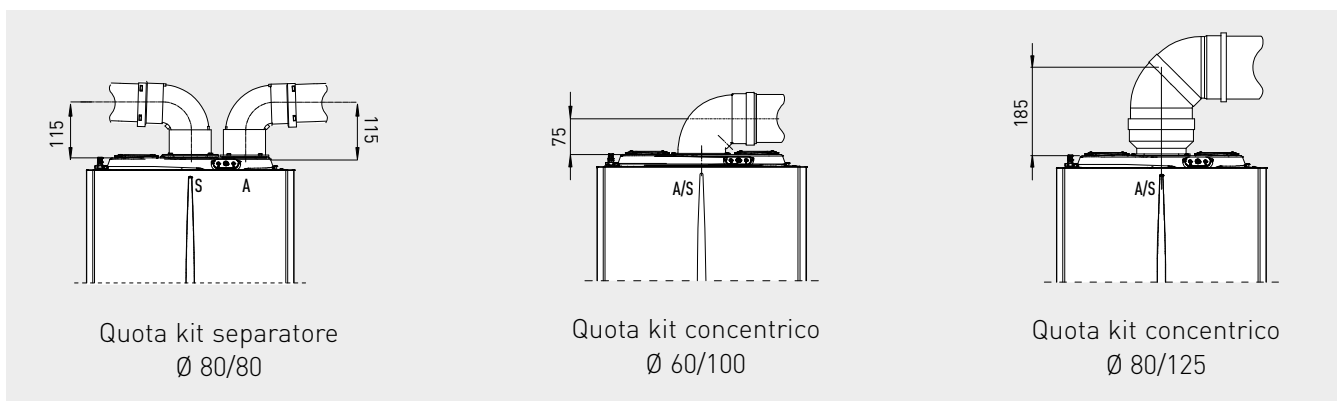

Pulizia degli impianti. L'acqua degli impianti termici deve essere opportunamente trattata - norma UNI 8065 - per assicurare il corretto funzionamento del generatore ed evitare quindi intasamenti (rif. D.I. 26/06/15) - rif. libretto istruzioni dell'apparecchio.

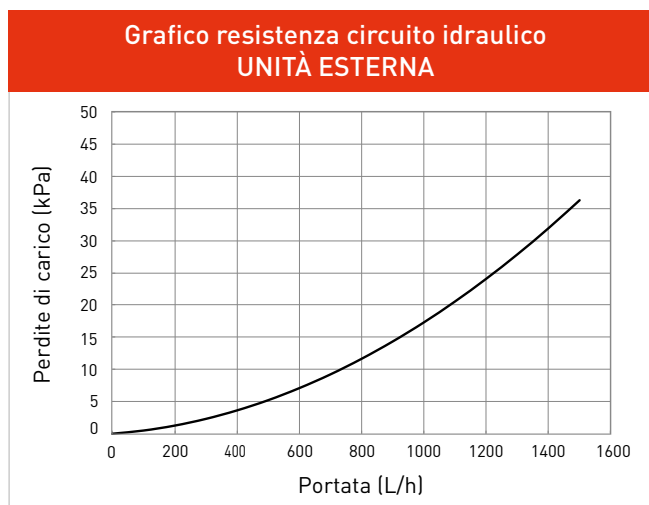
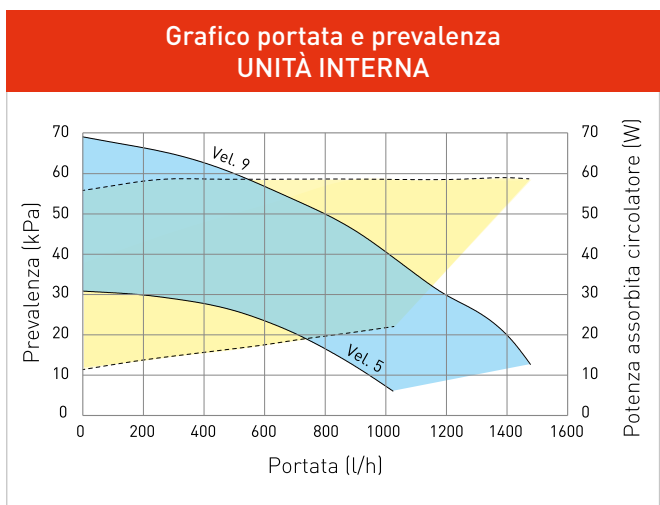

Legenda

- Prevalenza disponibile all'impianto
- Potenza assorbita dal circolatore (area tratteggiata)

Le VICTRIX HYBRID PLUS devono essere installate mantenendo il by-pass chiuso.

Unità motocondensante esterna

Legenda

- MHT Mandata da pompa di calore
- RHT Ritorno a pompa di calore

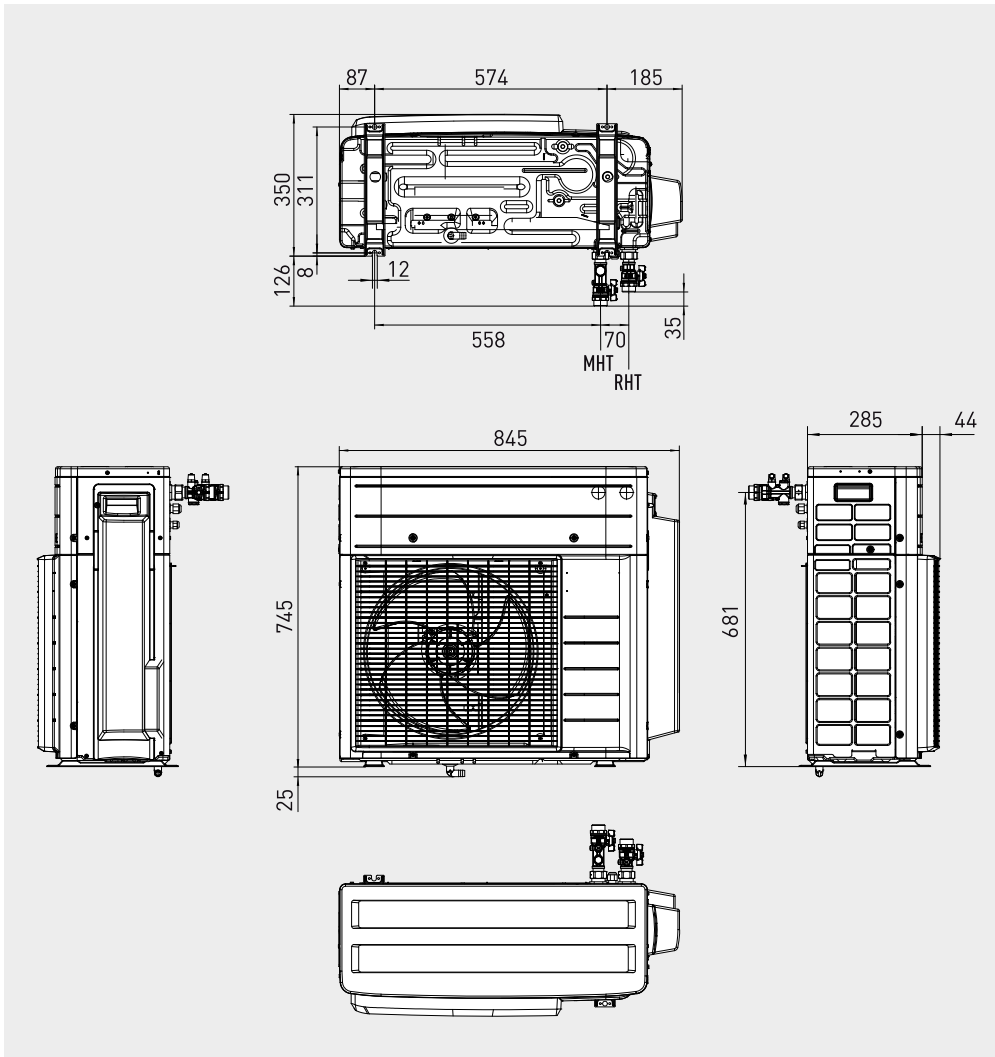

Attacchi pompa di calore monoblocco

MHT	RHT
1"	1"

Spazi minimi di installazione per unità motocondensante esterna

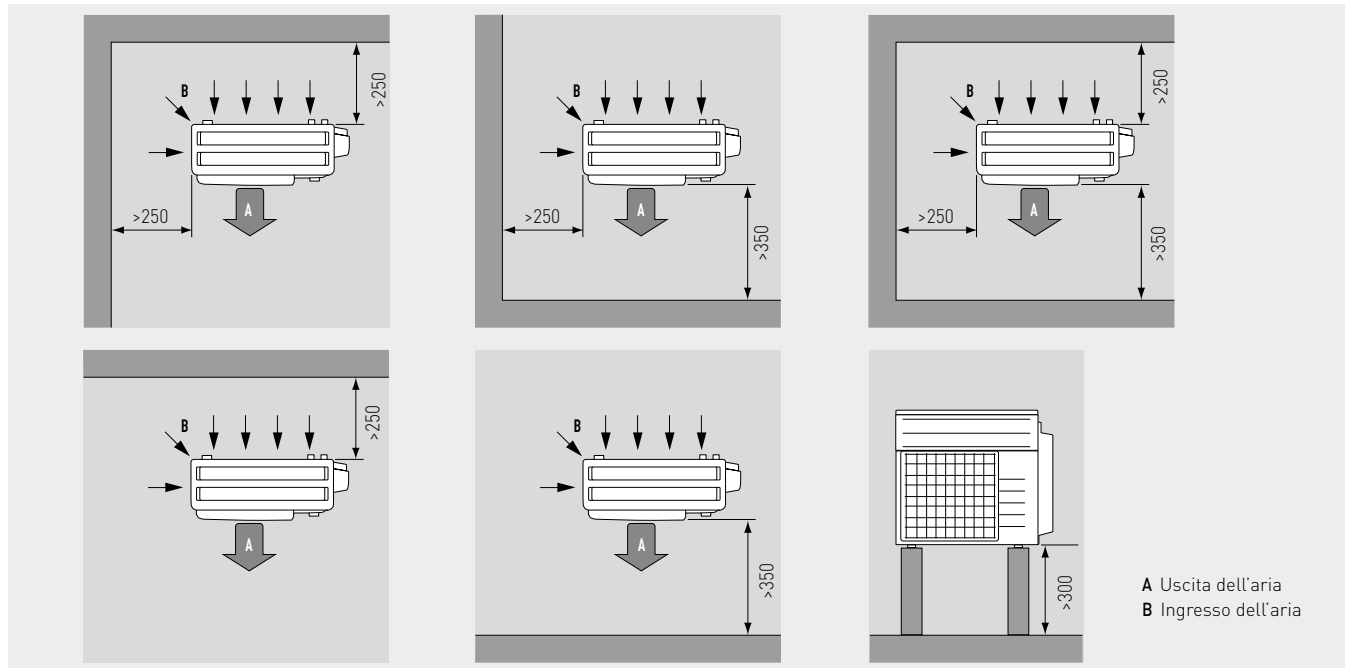

Nota tecnica - Contenuto minimo di acqua nell'impianto:

Per favorire un corretto funzionamento della pompa di calore è necessario garantire un contenuto minimo di acqua nell'impianto pari a: **20 litri**. Per questa ragione può **NON** essere necessario prevedere un volano termico che garantisce il normale funzionamento in presenza di impianti suddivisi in zone, consentendo quindi un vantaggio in termini installativi.

Requisiti aggiuntivi di installazione dell'unità motocondensante esterna in climi freddi

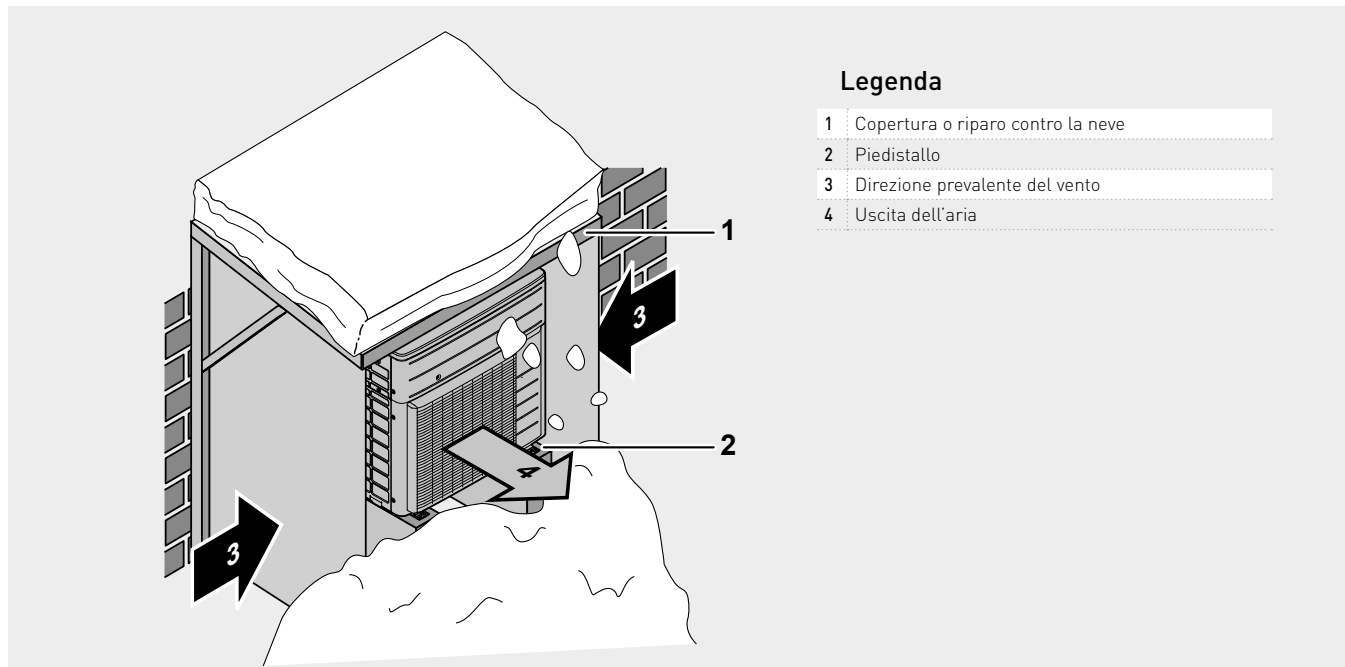

Proteggere l'unità esterna dalla caduta diretta della neve e prestare attenzione a che l'unità esterna **NON** venga **MAI** sepolta sotto la neve. In ogni caso, prevedere uno spazio di almeno 300 mm sotto all'unità.

TELAIO OMNI CONTAINER

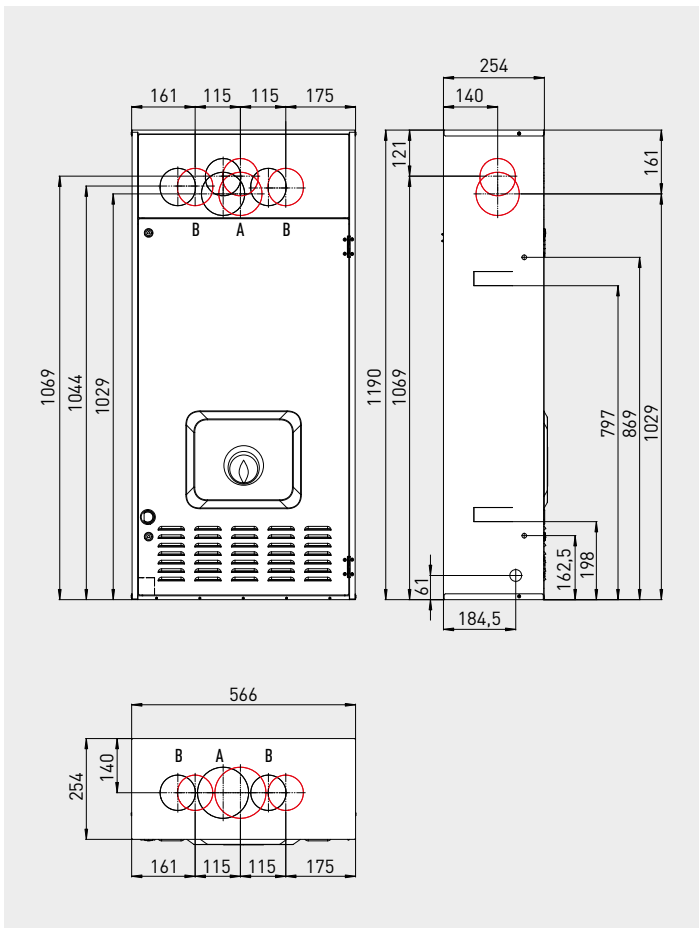

Legenda

- V Allacciamento elettrico
- VCR Allacciamento elettrico pannello di controllo di serie
- G Alimentazione gas (optional)
- AC Uscita acqua calda sanitaria (optional)
- AF Entrata acqua sanitaria (optional)
- SC Scarico condensa diametro interno minimo Ø 13 mm (optional)
- M Mandata impianto (optional)
- R Ritorno impianto (optional)
- RU Ritorno Unità Bollitore (optional)
- MU Mandata Unità Bollitore (optional)
- A Aspirazione - scarico
- B Aspirazione aria

NOTA: utilizzare i semitranci evidenziati in rosso.

ATTENZIONE: Alla misura di 254 mm di profondità occorre aggiungere ulteriori 30 mm, dati dalla sporgenza del kit portello 3.026851 necessario (ma optional) comprensivo della staffa di sostegno per VICTRIX HYBRID, occorre pertanto assicurarsi che sia possibile aprirlo senza impedimenti.

N.B.: Gruppo allacciamento anteriore o posteriore (OPTIONAL).

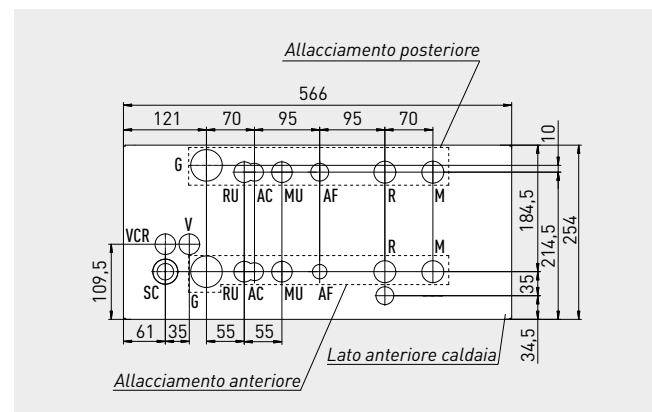
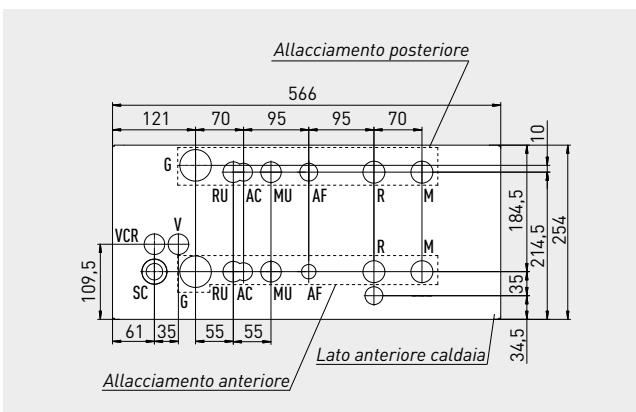

Attacchi VICTRIX HYBRID

Gas	Acqua sanitaria		Impianto		
	G	AC	AF	R	M
*	1/2"	1/2"	3/4"	3/4"	

* con il gruppo di allacciamento per installazione da incasso (optional) l'attacco gas è da 1/2".

Attacchi VICTRIX HYBRID PLUS

Gas	Acqua sanitaria	Riempimento impianto	Impianto
			MU-RU
*	3/4"	1/2"	3/4"

* con il gruppo di allacciamento per installazione da incasso (optional) l'attacco gas è da 1/2".



Pulizia degli impianti. L'acqua degli impianti termici deve essere opportunamente trattata - norma UNI 8065 - per assicurare il corretto funzionamento della caldaia ed evitare intasamenti all'interno del generatore (rif. D.I. 26/06/15) - rif. libretto istruzioni dell'apparecchio.



Telaio da incasso SOLAR CONTAINER per soluzione con kit BASIC MAGIS PRO (vedi pag. 10)

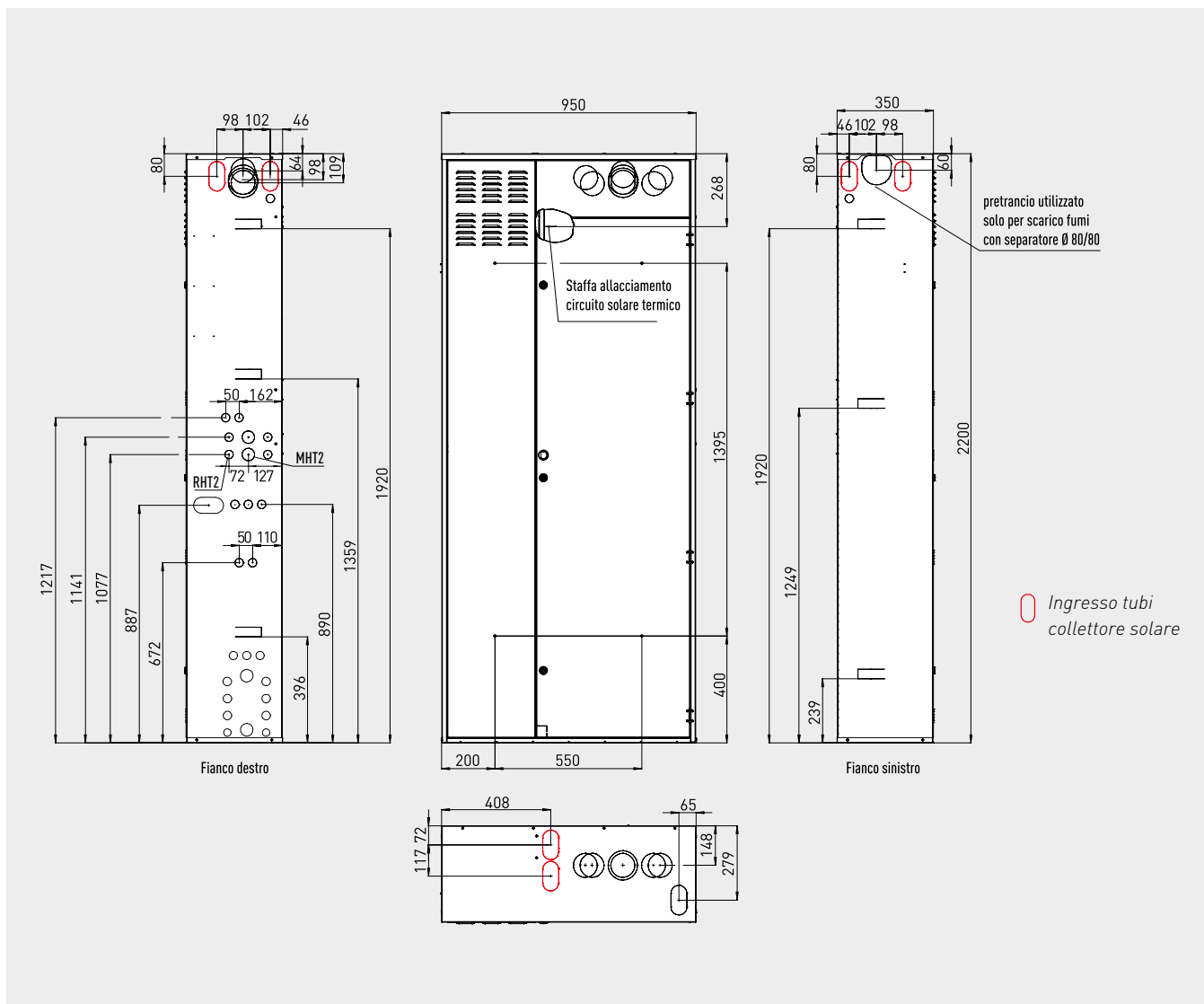

Attenzione: gli allacciamenti alla pompa di calore (MHT2 e RHT2) possono essere effettuati unicamente sul lato destro del telaio da incasso.

Unità a condensazione VICTRIX HYBRID PLUS

ALLACCIAMENTO FUMISTERIA FRONTALE E POSTERIORE

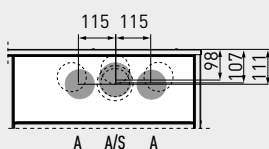

ALLACCIAMENTO FUMISTERIA SUPERIORE

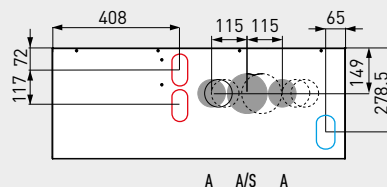

A/S Aspirazione/Scarico - A Aspirazione

Attenzione: per l'uscita con fumisteria concentrica orizzontale Ø 60/100 è sempre necessario utilizzare il kit tronchetto flangiato Ø 60/100 (cod. 3.012086), il kit curva Ø 60/100 (cod. 3.012093) e il kit tubo prolunga Ø 60/100 lunghezza 0,5 m (cod. 3.014643). Sul lato sinistro del telaio da incasso è possibile effettuare solo lo scarico dei fumi con tubazioni dell'Ø 80.

NOTA: Con l'installazione dell'accumulo inerziale da 50 litri codice 3.027709 nella parte superiore del telaio, NON è possibile uscire con la fumisteria dalla parte superiore del telaio, il semitranco presente nella parte SX è utilizzabile solo per lo scarico fumi con separatore Ø 80/80, l'aspirazione può avvenire sul lato destro/posteriore o anteriore. Anche il collegamento delle tubazioni del solare termico deve avvenire solo a DX o SX e NON nella parte superiore.

Telaio da incasso SOLAR CONTAINER

ALLACCIAMENTO POSTERIORE

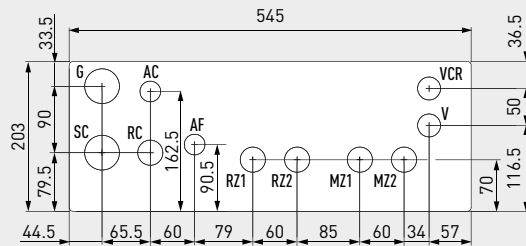

ALLACCIAMENTO INFERIORE

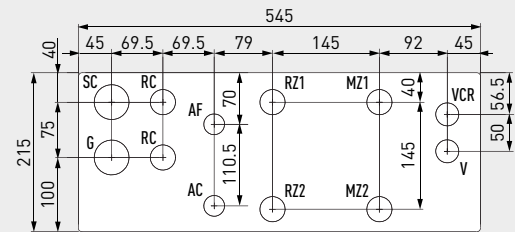

ALLACCIAMENTO LATERALE DESTRO

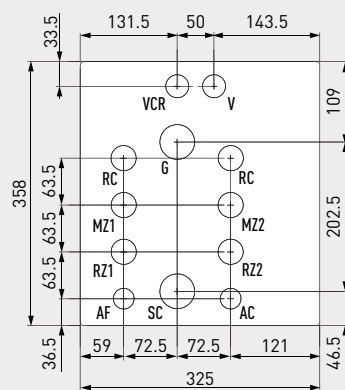

Legenda

- G** Alimentazione gas
- AC** Uscita acqua calda sanitaria
- AF** Entrata acqua fredda sanitaria
- MHT2** Mandata da pompa di calore
- RHT2** Ritorno a pompa di calore
- MZ1** Mandata impianto zona 1 (valido per sistemi TRIO V2)*
- RZ1** Ritorno impianto zona 1 (valido per sistemi TRIO V2)*
- MZ2** Mandata impianto zona 2 (attacco per BASIC MAGIS PRO)
- RZ2** Ritorno impianto zona 2 (attacco per BASIC MAGIS PRO)
- RC** Ricircolo sanitario 1/2"
- SC** Scarico condensa
- V** Allacciamento elettrico
- VCR** Allacciamento pannello di controllo di serie

* da non utilizzare per la soluzione ad incasso presentata con VICTRIX HYBRID PLUS.

Attenzione: le quote riportate fanno riferimento agli adesivi applicati all'interno del telaio da incasso.

Attacchi

Gas	Acqua sanitaria		Impianto			
G	AC	AF	RZ1*	MZ1*	RZ2	MZ2
1/2"	1/2"	1/2"	3/4"	3/4"	3/4"	3/4"

* da non utilizzare per la soluzione ad incasso presentata con VICTRIX HYBRID PLUS.

Nota: il SOLAR CONTAINER presenta un'ulteriore **pretranciatura sul lato destro** (indicativamente in posizione centrale). In caso di utilizzo di questa predisposizione, **non viene fornito un kit allacciamento optional**, ma sarà l'installatore a provvedere al collegamento interno dei vari attacchi idraulici.



Armadio tecnico DOMUS CONTAINER per soluzione con kit BASIC MAGIS PRO (vedi pag. 10)

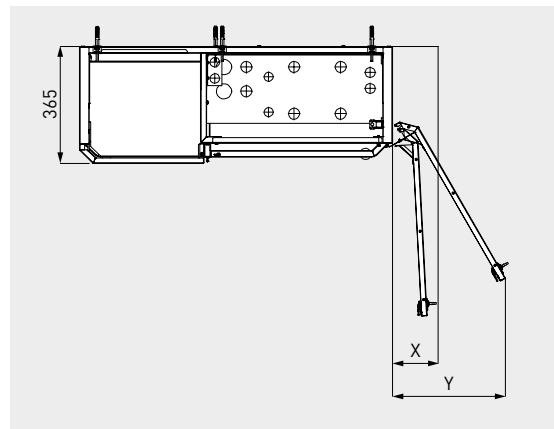
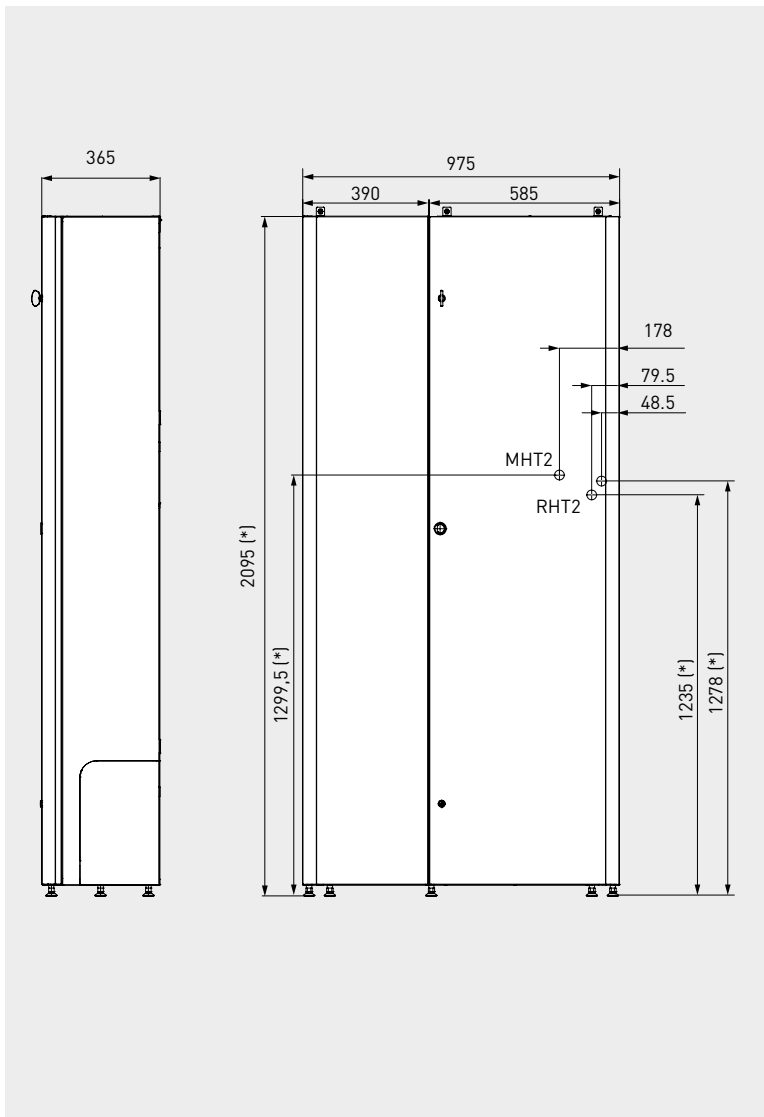

X = 140 cm Dimensione minima di rispetto lato destro per apertura e smontaggio porta.
 Y = 350 cm Apertura massima della porta - non indispensabile -

Legenda

- MHT2 Mandata da pompa di calore
- RHT2 Ritorno a pompa di calore

[*] Quote con piedini a pacco. Regolazione piedini da 35 a 55 mm, pertanto le quote rappresentate possono aumentare fino a + 15 mm.

Attenzione: gli allacciamenti all'unità motocondensante esterna (MHT2 e RHT2) e possono essere effettuati unicamente sul lato posteriore dell'armadio tecnico.

Per coprire la parte alta del DOMUS CONTAINER e tutti i componenti aggiuntivi è necessario utilizzare il **kit carter superiore** cod. 3.027175

N.B. In assenza del kit carter superiore occorre tenere in considerazione che il bollitore sporge di circa 60 mm oltre l'ingombro del puro cassone.

Armadio tecnico DOMUS CONTAINER

ALLACCIAMENTO POSTERIORE

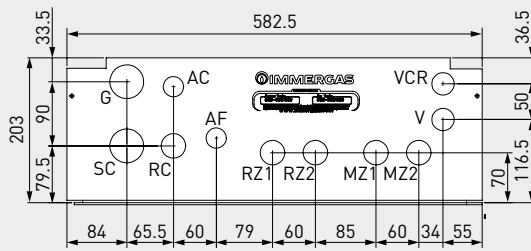

ALLACCIAMENTO INFERIORE

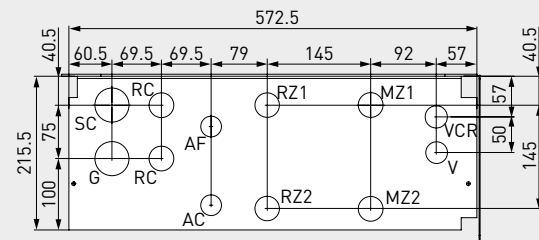

ALLACCIAMENTO LATERALE DESTRO

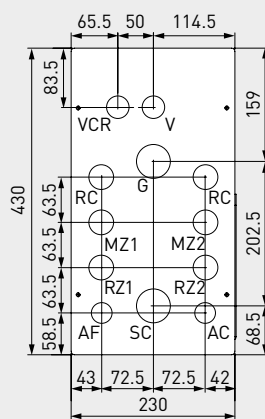

Legenda

- G** Alimentazione gas
- AC** Uscita acqua calda sanitaria
- AF** Entrata acqua fredda sanitaria
- MZ1** Mandata impianto zona 1 (valido per sistemi TRIO V2)*
- RZ1** Ritorno impianto zona 1 (valido per sistemi TRIO V2)*
- MZ2** Mandata impianto zona 2 (attacco per BASIC MAGIS PRO)
- RZ2** Ritorno impianto zona 2 (attacco per BASIC MAGIS PRO)
- RC** Ricircolo sanitario 1/2"
- SC** Scarico condensa
- V** Allacciamento elettrico
- VCR** Allacciamento pannello di controllo di serie

* da non utilizzare per la soluzione ad incasso presentata con VICTRIX HYBRID PLUS.

Attenzione: le quote delle dime di allacciamento sono riferite all'adesivo posto all'interno del DOMUS CONTAINER. Per predisporre il posizionamento ed i relativi attacchi idraulici è possibile richiedere le apposite dime in carta fornibili gratuitamente.

Attacchi

Gas	Acqua sanitaria		Impianto			
	AC	AF	RZ1*	MZ1*	RZ2	MZ2
1/2"	1/2"	1/2"	3/4"	3/4"	3/4"	3/4"

* da non utilizzare per la soluzione ad incasso presentata con VICTRIX HYBRID PLUS.





L'abbinamento di un dispositivo di termoregolazione alla gamma VICTRIX HYBRID è un ottimo investimento perché comporta un aumento sensibile dell'efficienza energetica stagionale dell'impianto di riscaldamento. Nei successivi kit optional di termoregolazione viene pertanto riportata una classe che determina il valore di incremento percentuale relativo.

CRONO 7

Tipologia		Codice
<p>Cronotermostato ON-OFF digitale settimanale retroilluminato.</p> <p>Classe del dispositivo IV* o VII* valore di efficienza energetica stagionale 2% o 3,5%</p>	 <p>Dimensioni (H x L x P) mm 103 x 142 x 31</p>	3.021622

CRONO 7 WIRELESS

<p>Cronotermostato ON-OFF digitale settimanale retroilluminato senza fili</p> <p>Classe del dispositivo IV* o VII* Valore di efficienza energetica stagionale 2%* o 3,5%</p>	 <p>Dimensioni (H x L x P) mm 103 x 142 x 31</p>	3.021624
	 <p>Dimensioni (H x L x P) mm 82 x 105 x 26</p>	

Comando telefonico GSM

<p>Per edifici non forniti di rete telefonica fissa. Abbinabile a CRONO 7 e CRONO 7 WIRELESS.</p>	 <p>Dimensioni (H x L x P) mm 198 x 78 x 30,5</p>	3.017182
---	---	----------

Comando telefonico

<p>Per edifici forniti di rete telefonica fissa. Abbinabile a CRONO 7 e CRONO 7 WIRELESS.</p>	 <p>Dimensioni (H x L x P) mm 85 x 85 x 31</p>	3.013305
---	--	----------

Kit sonda ingresso solare

<p>Per ottimizzare il funzionamento di VICTRIX HYBRID con solare termico.</p>		3.021452
---	--	----------

Kit sonda NTC a contatto per boiler

<p>Per abbinare VICTRIX HYBRID PLUS a unità bollitore commerciale. Viene fornita di serie su tutte le unità bollitore Immergas abbinabili.</p>		3.019375
--	--	----------

* Classe di appartenenza con settaggi di fabbrica. Alcuni dispositivi di termoregolazione possono assumere classi diverse a seconda dei settaggi e delle impostazioni che si possono modificare, ad esempio modulante o ON/OFF. L'utilizzo di questi dispositivi determina un contributo, in valore percentuale, all'efficienza energetica stagionale del riscaldamento d'ambiente.

All'interno della ricca gamma di optional è possibile trovare ogni specifico accessorio di completamento per l'installazione di VICTRIX HYBRID, sia versione istantanea che PLUS. L'utilizzo di kit originali valorizza la qualità e l'affidabilità dei prodotti. Gli accessori Immergas godono di una garanzia convenzionale di due anni grazie al servizio degli stessi Centri di Assistenza Autorizzati che operano per gli apparecchi.

OMNISTOR 300/500 e INOXSTOR 200/300 V2

Unità bollitore in acciaio Inox per la produzione di acqua calda sanitaria.

Ideali in abbinamento alle pompe di calore in particolare OMNISTOR (serpentino maggiorato).

Realizzati completamente in acciaio Inox sono ideali per contenere acqua calda sanitaria e dotati di flangia d'ispezione nella parte inferiore. **Godono di una garanzia convenzionale di 5 anni.**



1 scambiatore acqua/acqua unico in acciaio Inox con superficie maggiorata per versioni OMNISTOR

2 scambiatori acqua/acqua avvolti a doppia spirale concentrica in acciaio Inox per versioni INOXSTOR V2

2 portasonda e sonda NTC per collegamento pompa di calore Immergas

Termometro e doppio anodo di magnesio

Idonea coibentazione flessibile e smontabile

(spessore 6 cm per OMNISTOR 300 e INOXSTOR 200/300 V2 e spessore 8 cm per OMNISTOR 500)

Predisposizione per abbinamento al solare termico

fino a un max di 4 collettori solari piani con apposito kit optional, per versioni OMNISTOR

Tipologia	Codice	Capacità (litri)	Classe di efficienza energetica	Dimensioni (mm)		Serpentini scambio termico
				Altezza	Diametro esterno	
OMNISTOR 300*	3.027910	276,8	C	1715	620	1 maggiorato
OMNISTOR 500*	3.027911	480,3	C	1735	810	1 maggiorato
INOXSTOR 200 V2*	3.027746	202,6	C	1325	620	2
INOXSTOR 300 V2*	3.027747	279,0	C	1715	620	2

* L'utilizzo di questa unità bollitore comporta l'installazione di un vaso d'espansione e di una valvola di sicurezza opportunamente dimensionati, non compresi nella fornitura.

Optional

Tipologia	Codice
Kit abbinamento solare termico per OMNISTOR comprensivo di carter di copertura estetica, scambiatore a piastre con rubinetti di intercettazione, tubi di collegamento coibentati, centralina solare e gruppo circolazione singolo 1-6 l/min	3.029723
Kit doppio anodo elettronico per OMNISTOR e INOXSTOR V2.	3.025003



Disgiuntori idrici multimpianti

In caso di necessità di aumento della portata oppure in caso di sostituzione di caldaie esistenti con impianti solo riscaldamento a più zone e circolatori, è possibile abbinare VICTRIX HYBRID/PLUS ad un DIM.

L'abbinamento comporta la configurazione del pannello di controllo di serie come mero cruscotto e nessun segnale di stato all'unità interna. I DIM sono equipaggiati di circolatori a basso consumo elettrico e si caratterizzano per la possibilità di essere installati a scomparsa, grazie alla profondità del telaio da incasso di soli 19 cm, oltre che a parete (pensili).

Tipologia		Codice
DIM BASE ErP (disgiuntore idrico e un circolatore*)		3.025606
DIM 2 ZONE dirette (disgiuntore idraulico, 2 circolatori a basso consumo elettrico, scheda elettronica a zone)		3.025607
DIM 3 ZONE dirette (disgiuntore idraulico, 3 circolatori a basso consumo elettrico, scheda elettronica a zone)		3.025608
DIM Alta-Bassa Temperatura ErP (disgiuntore idraulico, 2 circolatori a basso consumo elettrico, 1 valvola tre-vie miscelatrice, scheda elettronica a zone)		3.025609
DIM Alta - 2 zone Bassa temperatura ErP (disgiuntore idraulico, 3 circolatori a basso consumo elettrico, 2 valvole tre-vie miscelatrici, scheda elettronica a zone)		3.025610







* Per l'interfaccia elettrica del circolatore con unità interna, consultare la documentazione tecnica riportata sul sito internet o il relativo libretto istruzioni.

Optional per unità esterna

Kit resistenza antigelo condensa per unità esterna Consente di estendere la protezione antigelo della unità esterna fino a -15 °C.		3.030930
Kit staffe installazione a parete per unità esterna.		3.022154
Kit accumulo inerziale orizzontale da 25 litri** Per installazione sotto l'unità esterna occorre prevedere il kit adattamento cod. 3.030915.		3.027842
Kit adattamento per accumulo inerziale da 25 litri Consente di installare l'unità esterna sopra l'accumulo inerziale cod. 3.027842.		3.030915

** Si ricorda che l'accumulo inerziale è necessario solo per impianti riscaldamento con contenuto acqua inferiore ai 20 litri.

Optional per unità interna in versione pensile

Tipologia		Codice
<p>Kit allacciamento universale per unità interna (con tubo gas combustibile rivestito ai sensi dell'UNI-CIG 9891).</p>		3.011667
<p>Kit rubinetti impianto da 1/2" (cromati) per unità interna</p>		3.5324
<p>Kit dosatore polifosfati consente di rispettare gli obblighi previsti dal D.L. 26 giugno 2015 relativamente al trattamento della durezza dell'acqua. Solo per unità interna VICTRIX HYBRID installata all'interno degli edifici.</p>		3.017323
<p>Kit vaso supplementare 2 litri*</p>		3.017514
<p>Kit carter inferiore Cornice estetica (alta 250 mm) che copre la zona allacciamenti e i principali accessori abbinabili alla unità interna: kit allacciamento universale, filtro cicloidale magnetico, dosatore di polifosfati, kit rubinetti impianto, pompa di scarico condensa murali. IDEALE PER LA SOSTITUZIONE</p>		3.027341
<p>Kit passivatore di condensa Da utilizzare per neutralizzare la condensa qualora non venga miscelata con altri reflui domestici (rif. 7129-5:2015). Già provvisto di granulato. Può essere installato solo all'interno dell'edificio. IDEALE PER LA SOSTITUZIONE</p>	 Dimensioni (L x Ø) mm 230 x 120	3.019857
<p>Kit pompa scarico condensa Da utilizzare in caso di contro pendenza tra sifone e scarico. Può essere installata solo all'interno dell'edificio. IDEALE PER LA SOSTITUZIONE</p>	 Dimensioni (H x L x P) mm 230 x 62 x 55	3.026374
<p>Kit antigelo (fino a -15 °C) cavo scaldante che consente di estendere la protezione antigelo della unità interna fino a -15 °C.</p>		3.017324
<p>Kit conversione aria propanata (50% aria - 50% propano) per unità interna</p>		3.027535

* I kit non possono essere installati contemporaneamente e non consentono l'installazione della griglia inferiore.



Optional per unità interna in versione da incasso

Tipologia		Codice
<p>OMNI CONTAINER (telaio da incasso) Telaio da incasso universale. Per l'installazione dell'unità interna all'interno di OMNI CONTAINER è necessario sostituire il portello originale con il kit portello per installazione in OMNI CONTAINER cod. 3.026851.</p> <p>Per assicurare maggiore flessibilità negli allacciamenti l'installatore può scegliere tra allacciamenti anteriori o posteriori utilizzando i kit optional specifici.</p>	 <p>Dimensioni (H x L x P) mm 1190 x 566 x 254 Peso a vuoto: 19 kg</p>	<p>3.016991</p>
<p>Kit portello per installazione in OMNI CONTAINER Per installazione unità interna VICTRIX HYBRID/PLUS in OMNI CONTAINER.</p> <p>Per l'installazione del kit occorre:</p> <ul style="list-style-type: none"> • smontare il portello originale dell'OMNI CONTAINER • rivettare il nuovo portello sulle cerniere rimaste libere utilizzando i rivetti forniti con il kit • Il kit è comprensivo di staffa di installazione dell'unità interna <p>Il portello sporge di 30 mm rispetto all'ingombro del telaio pertanto occorre assicurarsi che sia possibile aprirlo senza impedimenti.</p>		<p>3.026851</p>
<p>Kit portello universale per telai ad incasso esistenti Per installazione unità interna VICTRIX HYBRID/PLUS all'interno di telai da incasso Immergas non più in produzione e nicchie o telai esistenti.</p>		<p>3.027041</p>
<p>Kit antigelo (fino a -15 °C) cavo scaldante che consente di estendere la protezione antigelo della unità interna fino a -15 °C.</p>		<p>3.017324</p>
<p>Kit conversione aria propanata (50% aria - 50% propano) per unità interna.</p>		<p>3.027535</p>
<p>Gruppo allacciamento anteriore per unità interna VICTRIX HYBRID in OMNI CONTAINER.</p>		<p>3.025396</p>
<p>Gruppo allacciamento posteriore per unità interna VICTRIX HYBRID in OMNI CONTAINER.</p>		<p>3.025382</p>
<p>Gruppo allacciamento anteriore per unità interna VICTRIX HYBRID PLUS in OMNI CONTAINER.</p>		<p>3.025409</p>
<p>Gruppo allacciamento posteriore per unità interna VICTRIX HYBRID PLUS in OMNI CONTAINER.</p>		<p>3.025398</p>

Optional specifici per installazione VICTRIX HYBRID PLUS con BASIC MAGIS PRO

Tipologia		Codice
<p>SOLAR CONTAINER (telaio da incasso) è il primo dei componenti principali che costituiscono la soluzione con BASIC MAGIS PRO ad incasso. Consente l'alloggiamento dei componenti principali (ad eccezione della unità esterna VICTRIX HYBRID PLUS).</p> <p>Può essere ordinato ed installato durante la predisposizione edilizia del fabbricato e fornisce all'installatore tutte le predisposizioni impiantistiche per la successiva installazione dei generatori, dei componenti idraulici e della fumisteria.</p> <p>L'accesso frontale permette la totale manutenzione del sistema.</p>	 <p>Dimensioni (H x L x P) mm 2200 x 950 x 350 Peso a vuoto: 66 kg</p>	3.020166
<p>DOMUS CONTAINER (armadio tecnico) è il primo dei componenti principali che costituiscono la soluzione con BASIC MAGIS PRO in armadio tecnico. Consente l'alloggiamento dei componenti principali (ad eccezione della unità esterna VICTRIX HYBRID PLUS). Facilmente ambientabile in qualsiasi locale dell'abitazione, non prevede predisposizioni murarie per la successiva installazione dei generatori dei componenti idraulici e della fumisteria. L'apertura frontale permette la totale manutenzione del sistema.</p>	 <p>Dimensioni (H x L x P) mm 2110 x 975 x 365 Peso a vuoto: 74 kg</p>	3.022167
<p>Kit carter superiore DOMUS CONTAINER</p>		3.027175
<p>Kit BASIC MAGIS PRO composto da bollitore sanitario in acciaio Inox a doppio serpentino da 160 litri in classe C, gruppo idraulico costituito da vaso di espansione sanitario da 8 litri, valvola sicurezza 8 bar sanitaria, valvola miscelatrice termostatica e tubazioni di collegamento impianto.</p>		3.029721
<p>Kit aggiuntivo per abbinamento VICTRIX HYBRID PLUS a BASIC MAGIS PRO</p>		3.030889
<p>Kit gruppo allacciamento verticale (per allacciamenti inferiori)</p>		3.020575
<p>Kit gruppo allacciamento orizzontale (per allacciamenti laterali)</p>		3.020574
<p>Kit gruppo allacciamento posteriore (per allacciamenti posteriori)</p>		3.020630
<p>Kit abbinamento impianto solare termico composto da scambiatore a piastre, gruppo solare di circolazione singolo a basso consumo, centralina solare, tubi di collegamento, rubinetti intercettazione, vaso di espansione solare da 12 litri, sonde di temperatura (per bollitore e collettore solare).</p> <p>Nota: per i collettori solari e relativi accessori vedere Catalogo solare termico.</p>		3.024719
<p>Kit ricircolo sanitario* (non comprensivo di circolatore).</p>		3.026169
<p>Kit dosatore polifosfati*</p>		3.020628
<p>Kit accumulo inerziale 15 litri per BASIC MAGIS PRO (inseribile solo all'interno di SOLAR CONTAINER).</p>		3.029928

* I kit optional ricircolo e dosatore polifosfati non possono essere installati contemporaneamente.





FUMISTERIA AD INNESTO "SERIE VERDE"

VICTRIX HYBRID dispone di una serie dedicata di kit di aspirazione aria/scarico fumi realizzati in modo tale da garantire un'elevata resistenza alla corrosione ed una notevole rapidità e funzionalità nell'installazione, grazie anche al sistema di aggancio ad innesto ed alle guarnizioni di tenuta in materiale apposito. L'unità interna di VICTRIX HYBRID può essere installata in configurazione camera stagna e tiraggio forzato oppure camera aperta e tiraggio forzato.

Configurazione a camera aperta, tiraggio forzato*

Tipologia	Codice
Kit scarico orizzontale tiraggio forzato Ø 80 da 0,5 m	3.016365
Kit copertura aspirazione aria diretta	3.027623
Kit terminale antivento Ø 80 lunghezza m 0,40 (da abbinare a kit tronchetto Ø 80 cod. 3.016364)	3.021721

* Per questa configurazione è obbligatorio utilizzare il kit copertura cod. 3.027623 unitamente ad uno dei kit di scarico fumi. Per installazione di VICTRIX HYBRID PLUS all'interno di CONTAINER (OMNI, SOLAR e DOMUS) in modalità aspirazione diretta dal telaio fare riferimento al libretto istruzioni dell'apparecchio.

Configurazione a camera stagna, tiraggio forzato

Tipologia	Codice
Kit separatore Ø 80/80	3.012002
Kit orizzontale eccentrico Ø 60/100	3.012000
Kit orizzontale eccentrico Ø 60/100 Short	3.024598
Kit orizzontale Ø 60/100 con terminale orientabile	3.024267
Kit verticale concentrico color tegola Ø 60/100	3.016833

Sono disponibili inoltre ulteriori componenti della fumisteria (esempio prolunghe, curve a 90°, curve a 45°, concentrici Ø 80/125, sistemi d'intubamento, etc.); per maggiori informazioni verificare la documentazione a corredo dell'apparecchio.



SISTEMI PER INTUBAMENTO

La soluzione dell'intubamento consente di riutilizzare lo spazio interno, oltre che di camini esistenti, anche di asole tecniche o di vani tecnici, da intendersi come quei vani a sviluppo prevalentemente verticale, senza soluzione di continuità strutturale ai piani, aventi perimetro chiuso e adibiti al contenimento di servizi tecnici dell'edificio.

In base alla UNI 7129:2015 è possibile, in impianti con portata termica nominale non maggiore di 35 kW, realizzare l'intubamento anche in edifici di nuova costruzione.

Immergas propone **4 sistemi** di intubamento:

- **Intubamento rigido Ø 60 mm** lunghezza massima percorribile di 22 metri
 - **Intubamento rigido Ø 80 mm** lunghezza massima percorribile di 30 metri
 - **Intubamento flessibile Ø 80 mm** (DN 80 pari a Ø esterno 84 mm) lunghezza massima percorribile di 18 metri
 - **Intubamento flessibile Ø 50 mm** (DN 50 pari a Ø esterno 58 mm) lunghezza massima percorribile di 7,5 metri
- IDEALE PER LA SOSTITUZIONE**

Tutti i sistemi si avvalgono di:

- **Materiale idoneo** al funzionamento ad umido; PP (polipropilene)
- **Curva ad ingresso ascendente** che evita la realizzazione di un ulteriore scarico a T per la raccolta condensa (rif. UNI 7129:2015)
- **Marcatura CE** ai sensi della UNI EN 14471

Per una corretta installazione consultare le istruzioni di montaggio dei sistemi.

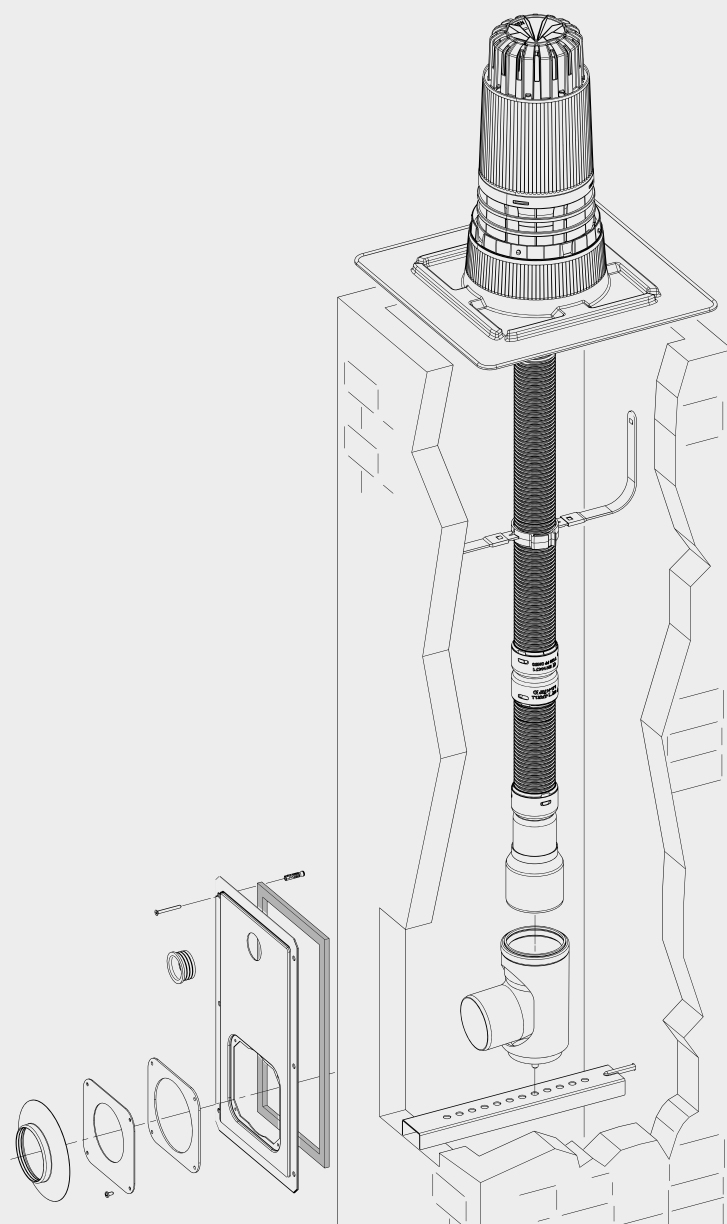

Esempio di intubamento flessibile Ø 50 mm



immergas.com

Per richiedere ulteriori approfondimenti specifici, i Professionisti del settore possono anche avvalersi dell'indirizzo e-mail: consulenza@immergas.com

Immergas S.p.A.
42041 Brescello (RE) - Italy
Tel. 0522.689011
Fax 0522.680617



IMMERGAS
SISTEMA DI QUALITÀ
CERTIFICATO
UNI EN ISO 9001:2015

Progettazione, fabbricazione ed assistenza post-vendita di caldaie a gas, scaldabagni a gas e relativi accessori

